



بھپو مانتين
توليد ماشين آلات صنعتي



BEHPOO

BEHPOO MACHINE PACKAGING, WEIGHING, CONTROL

*Behpo New Technology Company was established in 2010
by a number of graduates of Sharif University of Technology
with the aim of applying modern engineering knowledge to
the country's industry.*

2025 Collection

www.behpoo.com



BEHPOO

BEHPOO MACHINE
PACKAGING, WEIGHING, CONTROL

FAST & ACCURATE ...

CONTENT

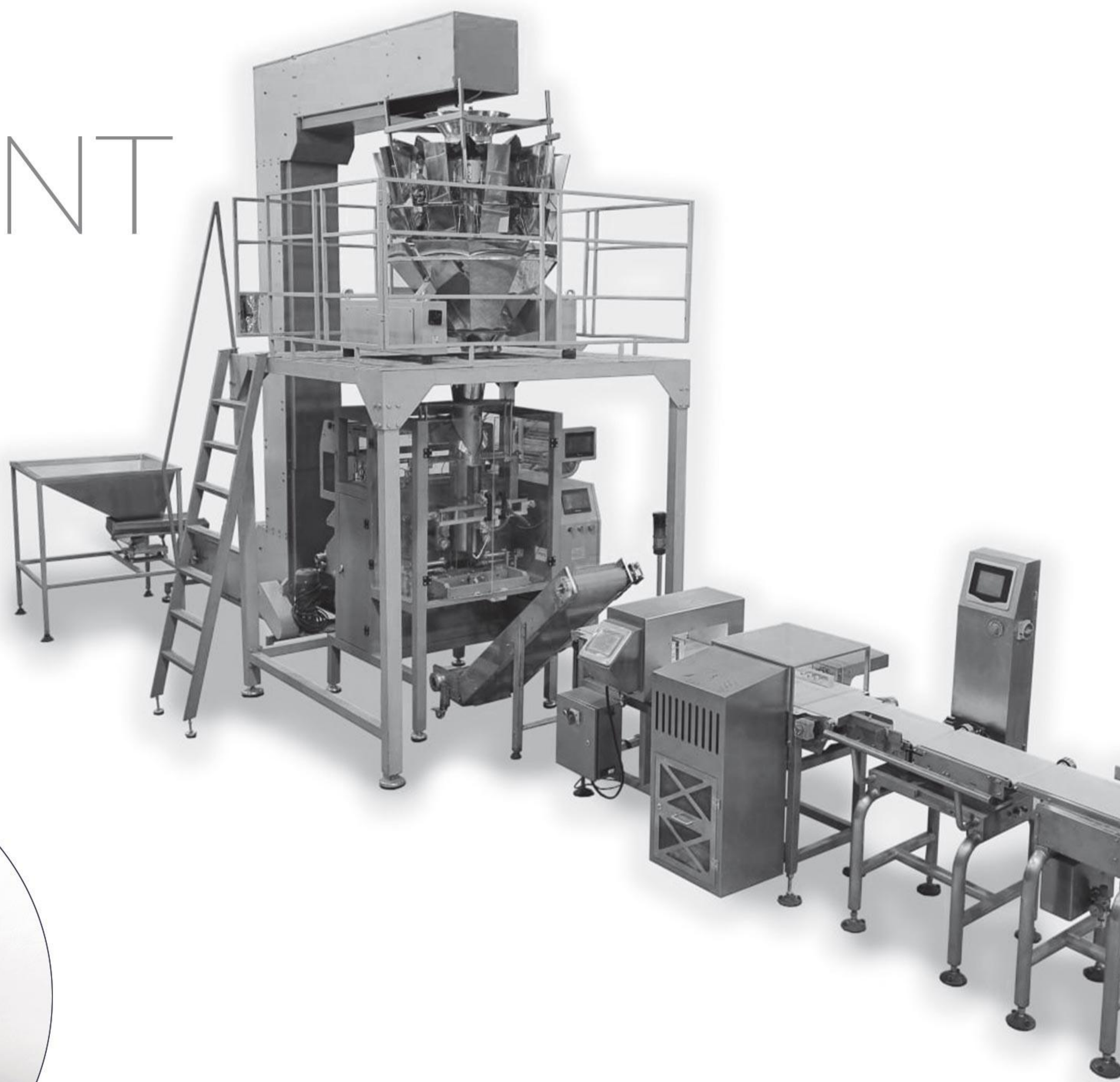

01



KARA (E Series) Packaging Machine

بسته بندی کارا

Page 05- 08

02



PLUS (C Series) Packaging Machine

بسته بندی پلاس

Page 09-12

03



RIRA (L Series) Packaging Machine

بسته بندی ریرا

Page 13-16



بھیو ماتتین

بھیوماشین یک شرکت پیشرو در زمینه تولید ماشین آلات صنعتی است که با هدف تأمین نیازهای روز صنعت و تولید محصولات باکیفیت، توسط تیمی جوان و تحصیل کرده تأسیس شده است. با تکیه بر تحقیق و توسعه مستمر و بازخوردهای مثبت مشتریان، بھیوماشین توانسته است فعالیت‌های خود را نه تنها در ایران بلکه در خاورمیانه، کشورهای حوزه CIS و شرق آسیا گسترش دهد.

خدمات و محصولات ما

ما مجموعه‌ای کامل از دستگاه‌های توزین و تجهیزات مرتبط، دستگاه‌های بسته‌بندی، دستگاه‌های کنترل وزنی، متال دیتکتورها، اکسترودرها و همچنین دستگاه‌های سلفون پیچ و انواع سیستم‌های انتقال مواد را برای کاربردهای غذایی و غیر غذایی ارائه می‌دهیم.

در زمینه تولید انواع اسنک و پروتئین‌های بافت‌دار گیاهی، ما خطوط تولید کامل متناسب با نیازها و ویژگی‌های محصولات شما طراحی می‌کنیم. ما به چالش‌های شما گوش می‌دهیم و برای حل مشکلات خط تولیدتان، دستگاه‌ها و تجهیزات مورد نیاز را طراحی و تولید می‌کنیم.

فلسفه ما

شرکت بھیوماشین به عنوان اولین و بزرگترین تولیدکننده دستگاه‌های توزین مولتی همد در ایران شناخته می‌شود. ما همواره در تلاش هستیم تا محصولات و راهکارهای جدیدی را برای شما ارائه دهیم. همچنین در هر مرحله از راه، از مشاوره اولیه کسب و کار تا طراحی، تولید، نصب و راه‌اندازی و خدمات پس از فروش، در کنار شما خواهیم بود. این خدمات شامل آموزش‌های تخصصی از راه دور یا در محل و خدمات تعمیرات و نگهداری سفارشی نیز می‌شود.

ما به این باور داریم که هر چه دانش ما بیشتر باشد، ارزش افزوده‌ای که می‌توانیم برای شما مشتریان ایجاد کنیم نیز بیشتر خواهد بود.

About **BEHPOO**

BEHPOO Machine is a leading company in the field of industrial machinery manufacturing, established with the aim of meeting the daily needs of the industry and producing high-quality products by a young and educated team. Relying on continuous research and development and positive customer feedback, “Behpoo Machine” has been able to expand its activities not only in Iran but also in the Middle East, CIS countries, and East Asia.

Our Services and Products

We offer a complete range of weighing devices and related equipment, packaging machines, checkweighers, metal detectors, extruders, as well as shrink-wrapping machines and various material handling systems for both food and non-food applications.

In the field of producing snacks and textured vegetable proteins, we design complete production lines tailored to your product needs and characteristics. We listen to your challenges and design and manufacture the necessary machines and equipment to solve your production line problems.

Our Philosophy

Behpoo Machine is recognized as the first and largest manufacturer of multi-head weighing machines in Iran. We are always striving to provide you with new products and solutions. Moreover, at every step of the way—from initial business consulting to design, production, installation, commissioning, and after-sales service—we will be alongside you. These services include specialized training either remotely or on-site, as well as customized maintenance and repair services.

We believe that the more knowledge we have, the greater the added value we can create for you, our customers.



01

KARA

Packaging Machine

دستگاه بسته بندی کارا سری E

E

Series

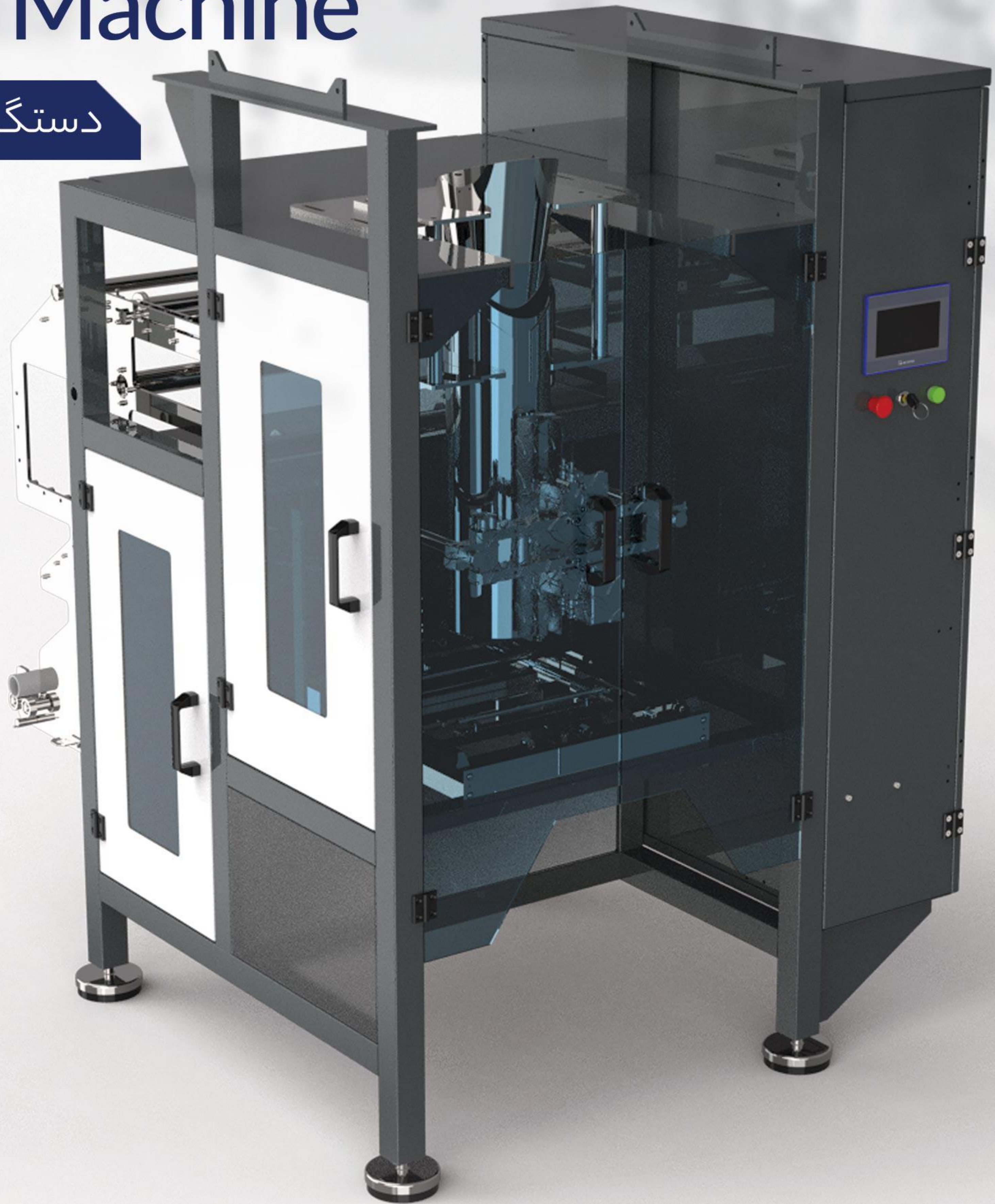

Bag Types

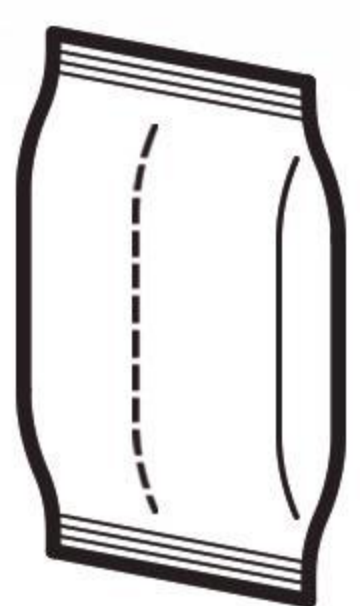

Gusset Bag

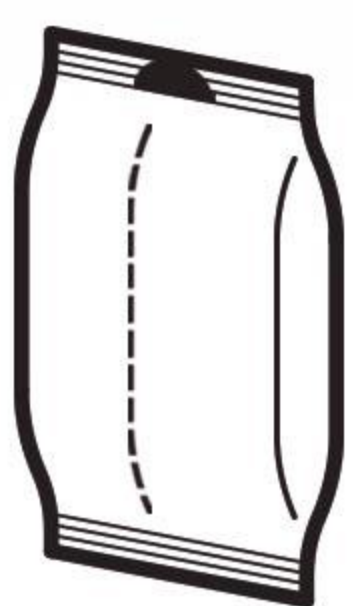

Gusset bag with euro slot

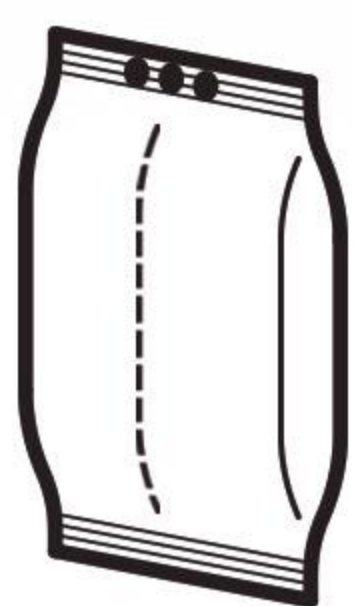

Gusset bag with 3 holes

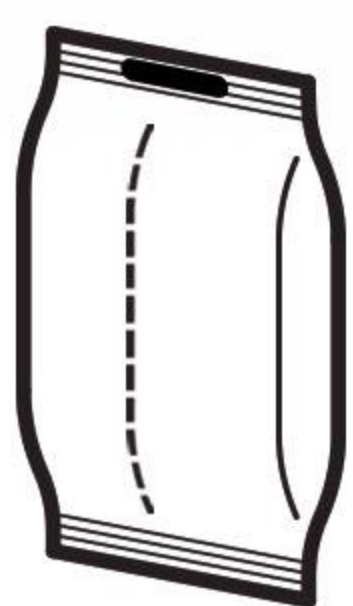

Gusset bag with central handle

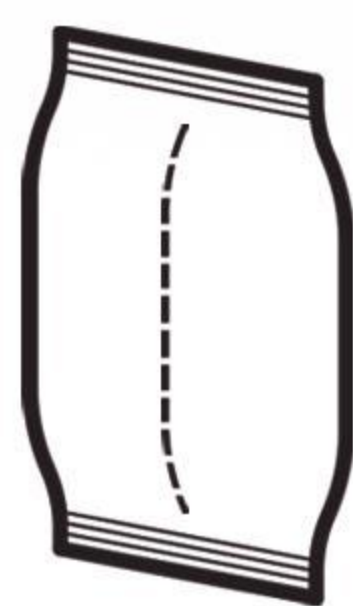

Pillow Bag



Flat bottom bag



Flat bottom four sealed edges bag

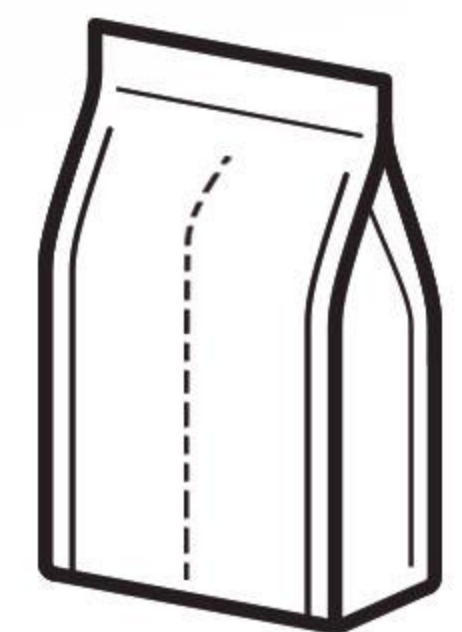

Flat bottom four sealed edges bag with central seal

BEHPOO

BEHPOO MACHINE
PACKAGING, WEIGHING, CONTROL

The Kara packaging machine, E series, is designed for optimal efficiency, space, and cost to meet the packaging needs of workshops and factories. These machines, along with the Series E weighing scales from Behpoo Machine, create a comprehensive, economical, and ideal package that fully automates the weighing and packaging process. While these machines offer high efficiency, they have limitations in installing various options compared to the Plus series machines.

دستگاه بسته بندی کارا سری E با طراحی بهینه از نظر کارایی، فضا و هزینه و به منظور پاسخگویی به نیازهای بسته بندی کارگاه‌ها و کارخانجات تولید شده اند. این دستگاه‌ها به همراه توزین‌های سری E بهپو ماشین یک پکیج یکپارچه و اقتصادی و ایده‌آل می‌باشد که فرآیند توزین و بسته بندی را کامل انجام می‌دهد. این دستگاه‌ها در کنار کارایی بالا دارای محدودیت در نصب آپشن‌های مختلف نسبت به دستگاه‌های سری پلاس می‌باشد.

Fast & Accurate ...



Applications:

- Packaging snacks like puffed corn, chips, and cereals.
- Packaging various legumes, nuts, sugar, tea, and types of chocolate.
- Packaging different pasta shapes and types, tablets and biscuits, as well as dates.

Capabilities:

- Fully automatic control and access to detailed production reports and device error logs via 7" HMI
- Ability to install various required options for producing different package types.
- Capability to produce packages with various films and plastics.
- Easy and quick installation of film rolls onto the machine.

Options:

• Could be equipped for

- Production gusseted bags.
- Nitrogen injection.
- Output bag weight support
- Vibratory actuator for material blockage avoidance

Key Features of this Machine:

- Low initial investment cost.
- Less space occupation compared to other models.
- Equipped with a control system and a 7-inch display for device management.

کاربردها:

- بسته بندی پفک . چیپس و غلات
- بسته بندی انواع حبوبات . خشکبار . قند. شکر. چای و انواع شکلات
- ماکارونی فرمی و سوزنی، انواع قرص و بیسکویت های سکه ای، خرما

قابلیت ها:

- کنترل تمام اتوماتیک با قابلیت کنترل کامل دستگاه از روی مانیتور و دسترسی به گزارش کامل تولید و خطاهای دستگاه
- قابلیت نصب انواع آپشن های مورد نیاز برای تولید بسته های مختلف
- قابلیت تولید بسته با انواع سلفون و نایلون
- قابلیت نصب آسان و سریع رول سلفون بر روی دستگاه

آپشن ها:

- قابلیت نصب گست زن
- قابلیت نصب تزریق ازت
- هدایت کننده بسته خروجی
- قابلیت نصب ویبره ورودی لوله یقه
- قابلیت نصب ویبره بسته
- قابلیت انواع بسته بندی (بسته بندی بالشتی / بسته گست)

مهم ترین ویژگی این دستگاه:

- هزینه تامین اولیه پایین
- اشغال فضای کمتر نسبت به سایر مدل های دیگر
- مجهز به سیستم کنترل و نمایشگر ۷ اینچی برای کنترل دستگاه

KARA Packaging Machine

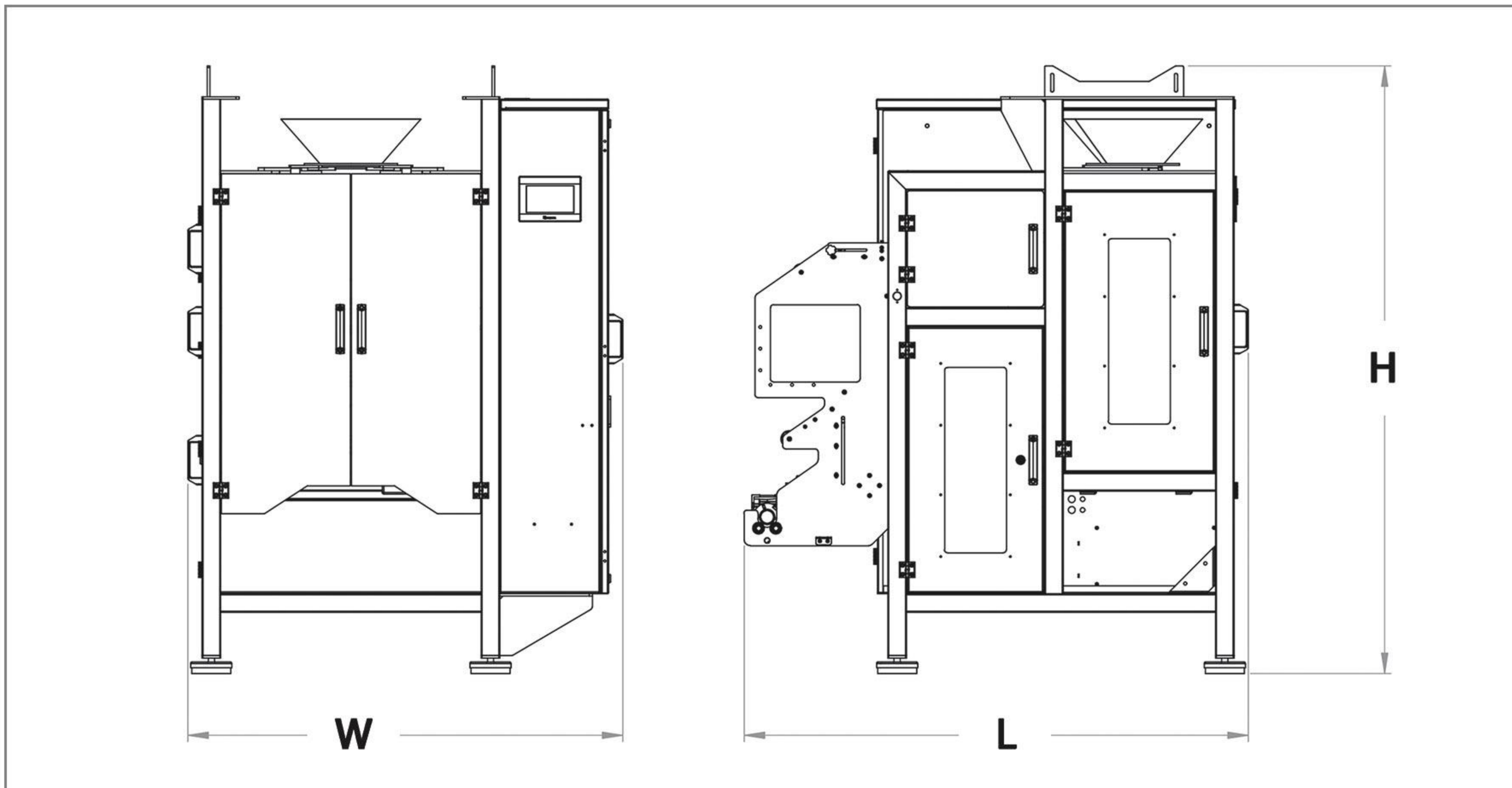

Technical Specifications

65	سایز Size
75-320 mm	عرض پاکت Bag Width
100-400 mm	طول پاکت Bag Length
0.13 mm, max	ضخامت سلفون / نایلون Film/Plastic Thickness
40 bags per minute	سرعت بسته بندی Packaging Speed
5 kg	حداکثر وزن پاکت Maximum Bag Weight
Iron (Electrostatic)	جنس شاسی Chassis Material
1500 mm	W
1800 mm	L
2900 mm	H
800 kg (with weighing) (با توزین)	وزن دستگاه Machine Weight
220 V - 50 Hz - 4 kW	تغذیه الکتریکی Electrical Supply
0.8 MP - 0.8 m ³ /min	تغذیه نیوماتیک Pneumatic Supply
Electronic board / 7-inch WeinView user interface WeinView برد الکترونیکی / واسط کاربری ۷ اینچ	سیستم کنترل Control System
650 mm	بیشینه عرض رول سلفون Maximum Film Roll Width
50 kg	بیشینه وزن رول سلفون Maximum Film Roll Weight
75 mm	قطر لوله داخلی رول سلفون Internal Diameter of Film Roll
Pneumatic cylinder / جک نیوماتیک	محرک اتوی عمودی Vertical Sealing Actuator
Pneumatic cylinder / جک نیوماتیک	محرک اتوی افقی Horizontal Sealing Actuator
Single point friction type / تک نقطه ای اصطکاکی	نوع سلفون کش Type of Film Pulling
Manual / دستی	نصب رول سلفون Film Roll Installation
Semi-automatic / نیمه اتومات	تنظیم دکل سلفون Film Roll Adjustment
Semi-automatic / نیمه اتومات	تنظیم مارکر Marker Adjustment

مناسب برای بسته بندی انواع بسته های ۵۰ گرمی تا ۵ کیلوگرمی

انواع بسته های چیپس و پفک و حبوبات و خشکبار

Suitable for packaging various products from 50 grams to 5 kilograms including chips and puffed snack packages and legumes and nuts

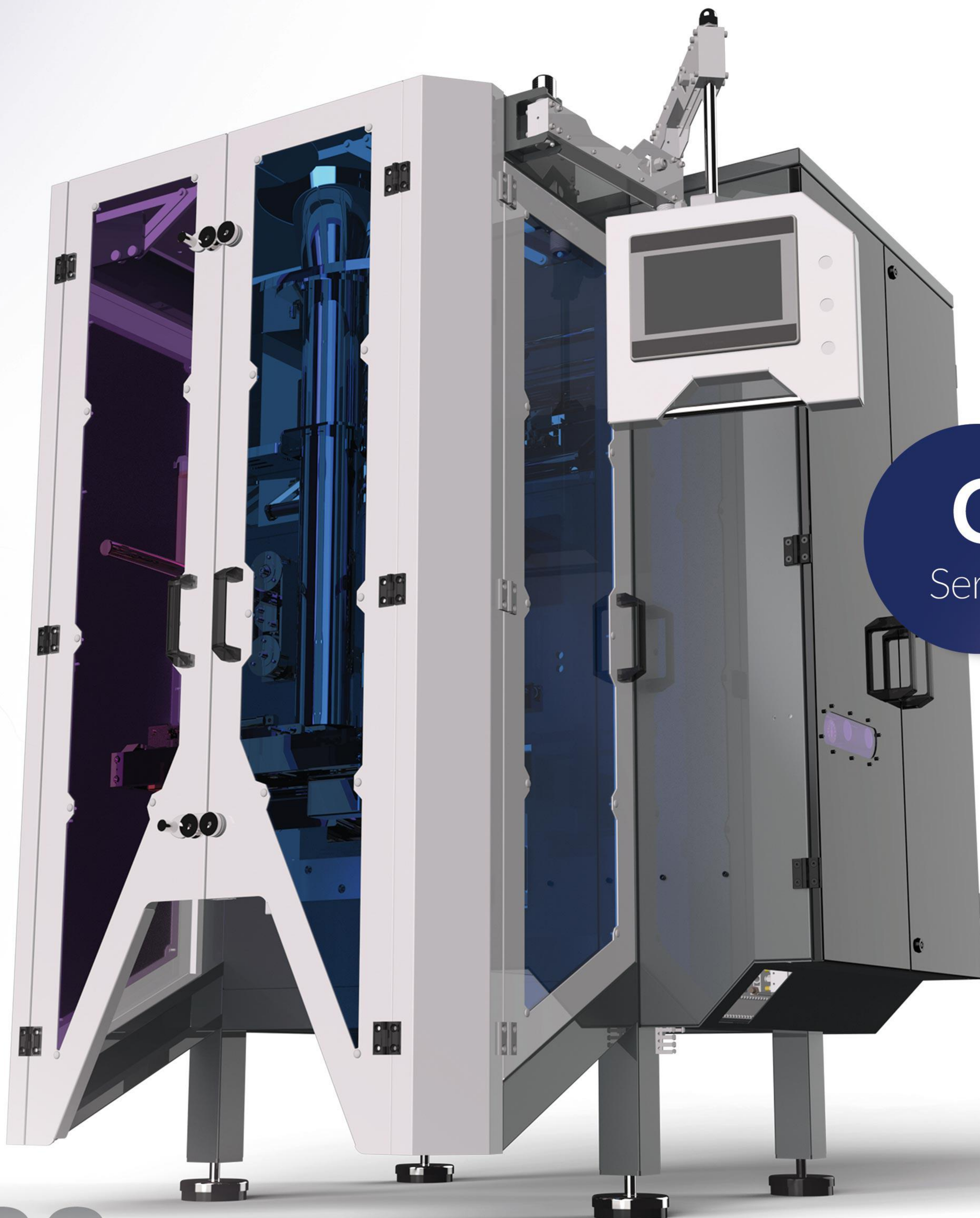

C
Series

02

PLUS

Packaging Machine

دستگاه بسته بندی پلاس سری C

BEHPOO

BEHPOO MACHINE
PACKAGING, WEIGHING, CONTROL



The Plus Series packaging machine is designed to optimize space occupation while adhering to machinery manufacturing standards and ergonomic principles. It is designed to ensure high durability and operational longevity.

دستگاه بسته‌بندی سری پلاس در عین طراحی در فضای بهینه جهت جلوگیری از اشغال فضای بیش از حد توسط دستگاه، با رعایت دقیق استانداردهای ماشین‌سازی، اصول ارگونومی و در نظر گرفتن دوام و عمر کارکرد بالا طراحی شده‌اند.



Applications:

- Packaging of various legumes, dried fruits, sugar, tea, and types of chocolate.
- Packaging of snacks like puffed corn, chips, and cereals.
- Packaging of pasta (both shaped and spaghetti), tablets, and coin-shaped biscuits, dates.
- Packaging of frozen products such as nuggets, falafel, shredded pizza, vegetables, etc.
- Packaging of various powdered materials like flour, salt, and detergents.

Capabilities:

- Packaging of various legumes, dried fruits, sugar, tea, and types of chocolate.
- Packaging of snacks like puffed corn, chips, and cereals.
- Packaging of pasta (both shaped and spaghetti), tablets, and coin-shaped biscuits, dates.
- Packaging of frozen products such as nuggets, falafel, shredded pizza, vegetables, etc.
- Packaging of various powdered materials like flour, salt, and detergents.

Options:

Installation of a four-side sealer.

- Installation of a gusset device.
- Installation of various type of bag weight support .
- Installation of anti-blockage vibrator.
- Capability for various packaging styles (pillow packaging, gusseted packaging, stand-up packaging (four seals), stand-up packaging (five seals)).

کاربردها:

- بسته بندی انواع حبوبات . خشکبار . قند . شکر . چای و انواع شکلات
- بسته بندی پفک . چیپس و غلات
- ماکارونی فرمی و سوزنی، انواع قرص و بیسکویت های سکه ای، خرما
- بسته بندی محصولات منجمد مانند ناگت و فلافل، پیتزا رنده شده . سبزیجات و...
- بسته بندی انواع مواد پودری / آرد . نمک . پودرهای شستشو و...

قابلیت ها:

- کنترل تمام اتوماتیک با قابلیت کنترل کامل دستگاه از روی مانیتور و دسترسی به گزارش کامل تولید و خطاهای دستگاه
- قابلیت نصب انواع آپشن های مورد نیاز برای تولید بسته های مختلف
- قابلیت تولید بسته با انواع سلفون و نایلون
- قابلیت نصب آسان و سریع رول سلفون بر روی دستگاه
- قابلیت تنظیم اتومات اورلپ بسته
- قابلیت تشخیص جسم خارجی بین فک
- قابلیت نصب دستگاه و کیوم بر روی سیستم سلفون کش بر اساس سفارش

آپشن ها:

- قابلیت نصب اتوی چهار طرف
- قابلیت نصب گست زن
- هدایت کننده بسته خروجی
- قابلیت نصب ویبره ورودی لوله یقه
- قابلیت نصب ویبره بسته
- قابلیت انواع بسته بندی (بسته بندی بالشتی . بسته گست . بسته ایستاده (چهاردوخت) . بسته ایستاده (پنج دوخت)

PLUS Packaging Machine

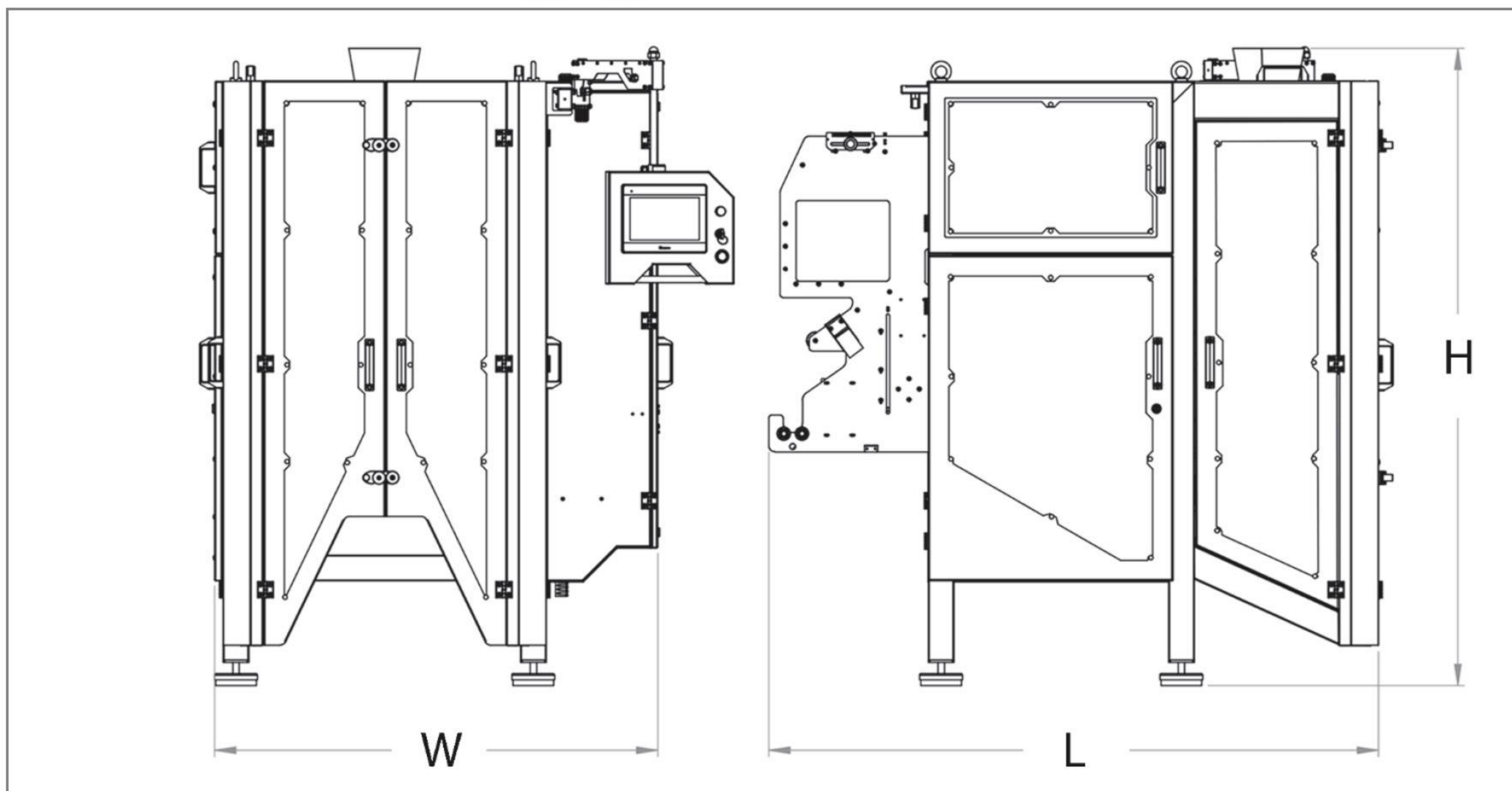

85	65	سایز Size
100-410 mm	75-310 mm	عرض پاکت Bag Width
150-600 mm	100-500 mm	طول پاکت Bag Length
0.13 mm, max	0.13 mm, max	ضخامت سلفون / نایلون Film/Plastic Thickness
50 bags per minute	60 bags per minute	سرعت بسته بندی Packaging Speed
10 kg	5 kg	حداکثر وزن پاکت Maximum Bag Weight
Steel with electrostatic paint / Stainless steel (custom) آهن با رنگ الکترواستاتیک / استیل ضد زنگ (سفارشی)	Steel with electrostatic paint / Stainless steel (custom) آهن با رنگ الکترواستاتیک / استیل ضد زنگ (سفارشی)	جنس شاسی Chassis Material
1600 mm	1400 mm	W
2000 mm	1900 mm	L
2100 mm	2000 mm	H
850 kg	750 kg	وزن دستگاه Machine Weight
220 V -50 Hz - 4.5 kW	220 V -50 Hz - 4.5 kW	تغذیه الکتریکی Electrical Supply
0.8 MP - 0.9 m ³ /min	0.8 MP - 0.8 m ³ /min	تغذیه نیوماتیک Pneumatic Supply
Siemens PLC / 7-inch HMI (10-inch custom) PLC زیمنس / واسط کاربری ۷ اینچ (۱۰ اینچ سفارشی) WeinView	Siemens PLC / 7-inch HMI (10-inch custom) PLC زیمنس / واسط کاربری ۷ اینچ (۱۰ اینچ سفارشی) WeinView	سیستم کنترل Control System
850 mm	650 mm	بیشینه عرض رول سلفون Maximum Film Roll Width
60 kg	50 kg	بیشینه وزن رول سلفون Maximum Film Roll Weight
75 mm	75 mm	قطر لوله داخلی رول سلفون Internal Diameter of Film Roll
Pneumatic cylinder / جک نیوماتیک	Pneumatic cylinder / جک نیوماتیک	محرك اتوی عمودی Vertical Sealing Actuator
Pneumatic cylinder / Servo motor (custom) جک نیوماتیک / سرو موتور بصورت سفارشی	Pneumatic cylinder / Servo motor (custom) جک نیوماتیک / سرو موتور بصورت سفارشی	محرك اتوی افقی Horizontal Sealing Actuator
Friction belt / تسمه ای اصطکاکی	Friction belt / تسمه ای اصطکاکی	نوع سلفون کش Type of Film Pulling
Automatic / اتومات	Automatic / اتومات	نصب رول سلفون Film Roll Installation
Semi-automatic/Automatic نیمه اتومات / اتومات	Semi-automatic/Automatic نیمه اتومات / اتومات	تنظیم دکل سلفون Film Roll Adjustment
Semi-automatic / نیمه اتومات	Semi-automatic / نیمه اتومات	تنظیم مارکر Marker Adjustment

مناسب برای بسته بندی انواع بسته های ۱۰ گرمی تا ۵ کیلوگرمی، محصولات منجمد و پنیر پیتزا

بسته های ۲/۵ کیلویی فرنچ فرایز و فلافل و ناگت، انواع بسته های چیپس و پفک و حبوبات و خشکبار

Suitable for packaging various products ranging from 10 grams to 10 kilograms, frozen products and pizza cheese, packages of 2.5 kilograms of French fries and falafel and nuggets, various packages of chips and puffed snacks, legumes, and dried fruits.



L
Series

03

RIRA

Packaging Machine

دستگاه بسته بندی ریرا سری L

BEHPOO

BEHPOO MACHINE
PACKAGING, WEIGHING, CONTROL



The Rira Series L packaging machine is designed for high-volume and heavy bag production. This machine accommodates specific packaging conditions for heavy products, allowing for packaging in bags ranging from 20 to 55 centimeters in width. All stages, including bag forming, initial sealing, filling, and final sealing, are performed automatically.

دستگاه بسته بندی ری را سری L برای کاربری بسته بندی محصول در اوزان و حجم بالا طراحی شده است. در این ماشین آلات با در نظر گرفتن شرایط مورد نیاز برای بسته بندی محصولات در اوزان بالا، امکان بسته بندی در پاکت با عرض ۲۰ تا ۵۵ سانتی متر مهیا شده است. در این دستگاه نیز کلیه فرآیند شکل دهی پاکت، دوخت اولیه، پر کردن و سیل نهایی بسته بصورت اتوماتیک انجام می شود.

Applications:

- Packaging of various legumes, nuts, sugar, tea, and types of chocolate.
- Packaging of snacks like puffs, chips, and cereals.
- Packaging of pasta (both shaped and spaghetti), tablets, and coin biscuits, as well as dates.
- Packaging of frozen products such as nuggets, falafel, shredded pizza, and vegetables.
- Packaging of various powdered materials like flour, salt, and detergents.

Capabilities:

- Fully automatic control with complete monitoring capabilities from a 10" monitor, providing access to comprehensive production reports and machine error logs.
- Ability to install various optional features required for producing different types of packages.
- Capability to produce bags with various films and plastics.
- Easy and quick installation of the film roll on the machine.
- Option to install a vacuum device on the film wrapping system based on customer requests.

Options:

- Installation of a four-sided sealing unit.
- Installation of a gas sealing unit.
- Installation of various type of bag weight support .
- Installation of anti-blockage vibrator.
- Capability for various packaging types (pillow bags, gusset bags, stand-up bags (four seals), stand-up bags (five seals)).

کاربردها:

- بسته بندی انواع حبوبات . خشکبار . قند . شکر . چای و انواع شکلات
- بسته بندی پفک . چیپس و غلات
- ماکارونی فرمی و سوزنی، انواع قرص و بیسکویت های سکه ای، خرما
- بسته بندی محصولات منجمد مانند ناگت و فلافل، پیتزا رنده شده . سبزیجات و...
- بسته بندی انواع مواد پودری / آرد . نمک . پودرهای شستشو و...

قابلیت ها:

- کنترل تمام اتوماتیک با قابلیت کنترل کامل دستگاه از روی مانیتور و دسترسی به گزارش کامل تولید و خطاهای دستگاه
- قابلیت نصب انواع آپشن های مورد نیاز برای تولید بسته های مختلف
- قابلیت تولید بسته با انواع سلفون و نایلون
- قابلیت نصب آسان و سریع رول سلفون بر روی دستگاه
- قابلیت نصب دستگاه وکیوم بر روی سیستم سلفون کش بر اساس سفارش

آپشن ها:

- قابلیت نصب اتوی چهار طرف
- قابلیت نصب گست زن
- قابلیت نصب هدایت کننده بسته خروجی
- قابلیت نصب ویبره ورودی لوله یقه
- قابلیت نصب ویبره بسته
- قابلیت انواع بسته بندی (بسته بندی بالشتی . بسته گست . بسته ایستاده (چهاردوخت) . بسته ایستاده (پنج دوخت)
- قابلیت بسته بندی + انواع پانچ



RIRA Packaging Machine

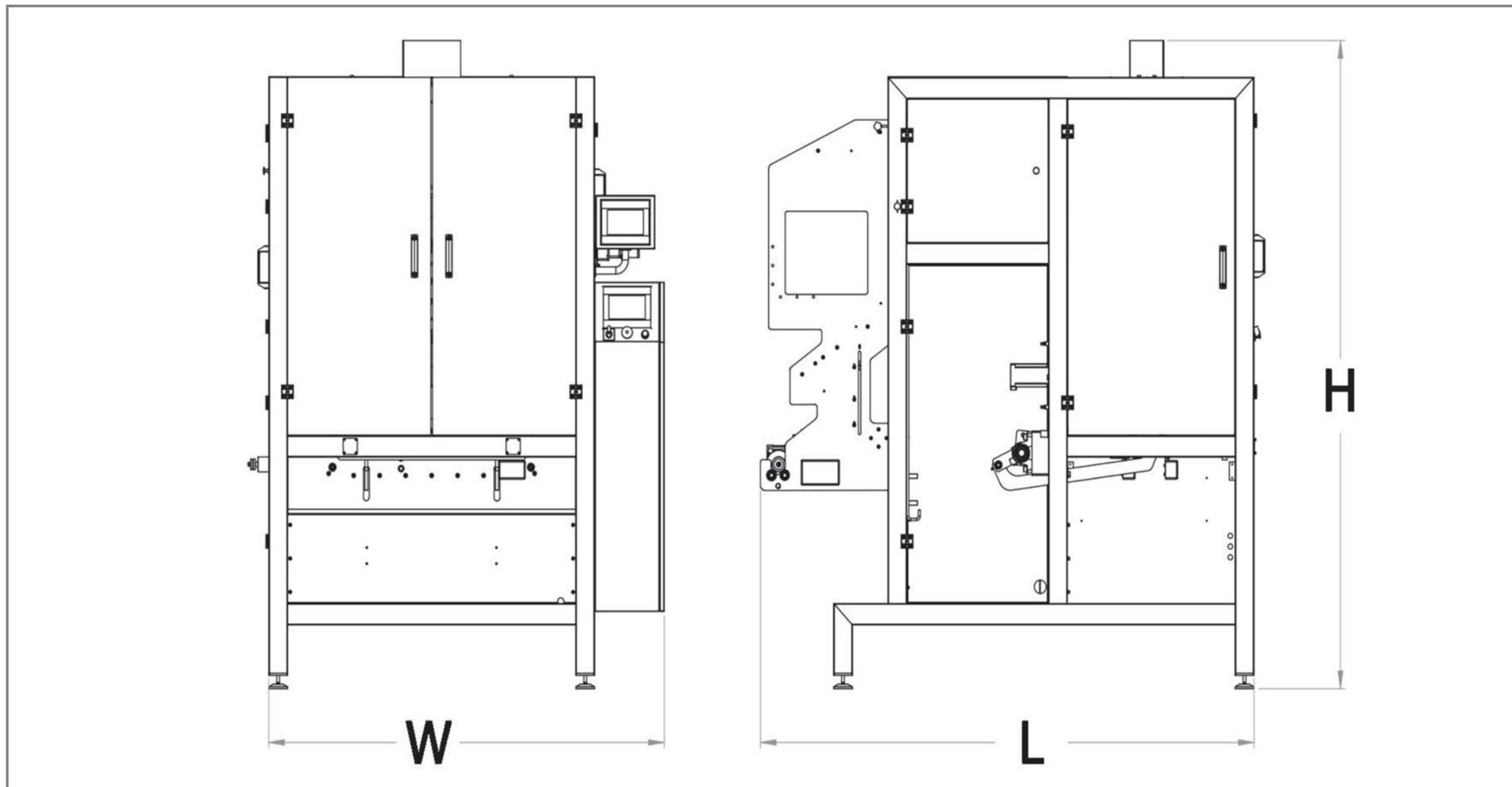

120	90	سایز Size
200-550 mm	150-430 mm	عرض پاکت Bag Width
150-750 mm	100-550 mm	طول پاکت Bag Length
0.13 mm, max	0.13 mm, max	ضخامت سلفون / نایلون Film/Plastic Thickness
30 bags per minute	40 bags per minute	سرعت بسته بندی Packaging Speed
20 kg	10 kg	حداکثر وزن پاکت Maximum Bag Weight
Steel with electrostatic paint / Stainless steel (custom) آهن با رنگ الکترواستاتیک / استیل ضد زنگ (سفارشی)	Steel with electrostatic paint / Stainless steel (custom) آهن با رنگ الکترواستاتیک / استیل ضد زنگ (سفارشی)	جنس شاسی Chassis Material
2100 mm	1750 mm	W
2200 mm	2100 mm	L
2800 mm	2450 mm	H
1300 kg	1100 kg	وزن دستگاه Machine Weight
220 V -50 Hz - 4.5 kW	220 V -50 Hz - 4.5 kW	تغذیه الکتریکی Electrical Supply
0.8 MP - 0.9 m ³ /min	0.8 MP - 0.8 m ³ /min	تغذیه نیوماتیک Pneumatic Supply
Siemens PLC / 7-inch HMI (10-inch custom) PLC زیمنس / واسط کاربری ۷ اینچ (۱۰ اینچ سفارشی) WeinView	Siemens PLC / 7-inch HMI (10-inch custom) PLC زیمنس / واسط کاربری ۷ اینچ (۱۰ اینچ سفارشی) WeinView	سیستم کنترل Control System
1200 mm	900 mm	بیشینه عرض رول سلفون Maximum Film Roll Width
80 kg	70 kg	بیشینه وزن رول سلفون Maximum Film Roll Weight
75 mm	75 mm	قطر لوله داخلی رول سلفون Internal Diameter of Film Roll
Pneumatic cylinder / جک نیوماتیک	Pneumatic cylinder / جک نیوماتیک	محرك اتوی عمودی Vertical Sealing Actuator
Pneumatic cylinder / Servo motor (custom) جک نیوماتیک / سرو موتور بصورت سفارشی	Pneumatic cylinder / Servo motor (custom) جک نیوماتیک / سرو موتور بصورت سفارشی	محرك اتوی افقی Horizontal Sealing Actuator
Friction belt / تسمه ای اصطکاکی	Friction belt / تسمه ای اصطکاکی	نوع سلفون کش Type of Film Pulling
Semi-automatic / نیمه اتومات	Semi-automatic / نیمه اتومات	نصب رول سلفون Film Roll Installation
Semi-automatic / نیمه اتومات	Semi-automatic / نیمه اتومات	تنظیم دکل سلفون Film Roll Adjustment
Semi-automatic / نیمه اتومات	Semi-automatic / نیمه اتومات	تنظیم مارکر Marker Adjustment

مناسب برای بسته بندی انواع بسته های ۵ و ۹ کیلویی پودر لباسشویی، بسته های ۵ و ۱۰ کیلویی برنج و شکر، بسته های اسنک و چیپس و پاپ کرن ۲ تا ۵ کیلویی، بسته بندی میوه و کلیه محصولات گرانولی با سایز بسته بالا

Suitable for packaging various products ranging from 10 grams to 10 kilograms, frozen products and pizza cheese, packages of 2.5 kilograms of French fries and falafel and nuggets, various packages of chips and puffed snacks, legumes, and dried fr

Behpoo Company, with a strong process engineering and design team and experience in launching production lines and machinery, is ready to collaborate with you in the following areas:

- Engineering and design of product manufacturing processes
- Consulting or project management for the establishment of production lines from start to finish
- Installation, commissioning, and training of personnel
- Automation of production lines (hardware and software)

Additionally, considering the company's product portfolio and strategic partners, we can provide the following machinery in the field of packaging lines. For more information, you can visit the company's website or contact our colleagues:

- Metal detector
- Checkweigher
- Rotary table and conveyor
- Carton sealing machine
- Various material handling lines
- Various mixers
- Various feeders
- Extruder
- Dryers
- Tanks and silos
- Multi-head weigher and cut gate

Engineering & Design Team

تیم مهندسی و طراحی

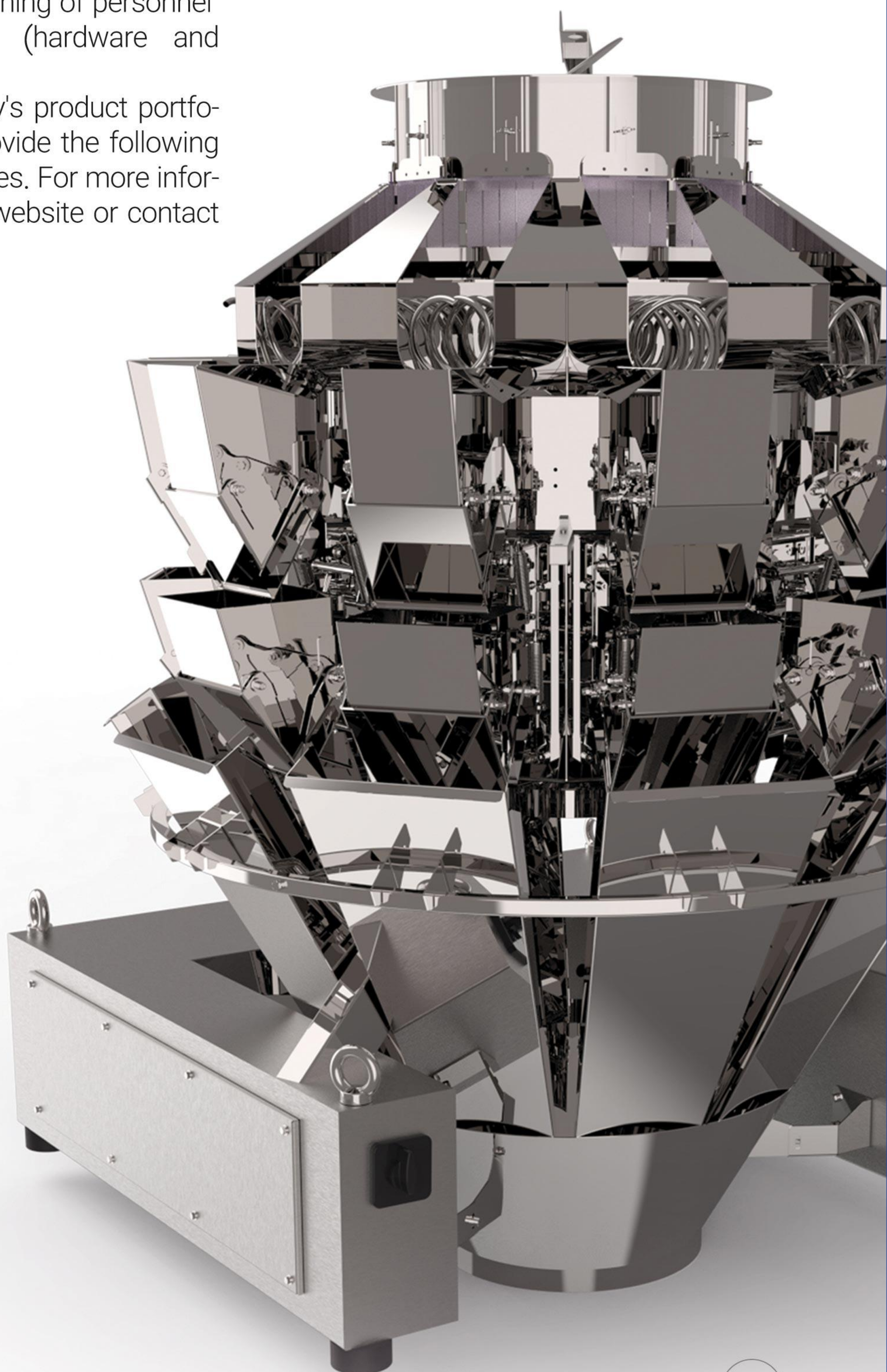

شرکت بهپو با تیم مهندسی و طراحی فرآیند قوی و تجربه راه اندازی خطوط تولید و ماشین آلات آماده همکاری با شما در زمینه های زیر می باشد:

- مهندسی و طراحی فرآیندهای تولید محصول
 - مشاوره یا مدیریت پروژه برای استقرار خطوط تولید از ابتدا تا انتها
 - نصب، راه اندازی و آموزش پرسنل
 - اتوماسیون خطوط تولید (سخت افزار و نرم افزار)
- ضمناً با توجه به سبد محصولات و شرکای استراتژیک شرکت، می توانیم ماشین آلات زیر را در زمینه خطوط بسته بندی ارائه دهیم. برای اطلاعات بیشتر می توانید به وب سایت شرکت مراجعه و یا با همکاران ما تماس بگیرید:

- فلزیاب
- چک وزن
- میز دوار و نوار نقاله
- دستگاه آب بندی کارتن
- خطوط انتقال مواد مختلف
- میکسرهای مختلف
- فیدرهای مختلف
- اکسترودر
- خشک کن
- مخازن و سیلوها
- توزین مولتی هد و کات گیت

BEHPOO

BEHPOO MACHINE
PACKAGING, WEIGHING, CONTROL

BEHPOO

FAST & ACCURATE ...

کارخانه



تهران، صفا دشت، ابتدای صفا دشت، بلوار صنعت، خیابان دوم غربی، پلاک ۱۱
کد پستی: ۳۱۶۴۱۵۳۸۲
No. 11 , West 2 nd St, Sanat Blvd Safa Dasht, , Tehran. IRAN P. C: 3164153821

+98 (21) 65 58 23 40 www.behpoo.com info@behpoo.com Contact US

دفتر فروش / Office Sale

تهران، شهرزیا، انتهای احمد کاشانی، بزرگراه همت شرق، خیابان پردیس، مجتمع پردیس، واحد ۱۹
کد پستی: ۱۴۸۶۹۴۸۳۷۱
Unit 9, Hemmat Technology, Complex Pardis Ally Ahmad Keshani St., Shahreziba, Tehran, IRAN P C: 1486948371

+98 (21) 40 44 04 34 / +98 (21) 40 44 36 70

+98 (21) 40 44 04 33

BEHPOO

بویو ماتتین

تولید ماشین آلات صنعتی